

## Bittmann GmbH

Hackney Product Representatives  
Dorfener Str. 25, D-84416 Taufkirchen  
Tel: +49-(0)8084-7002, Fax: +49-(0)8084-7086  
Email: bittmann-industrie@t-online.de, Web: www.bit-iv.de



### Produktinformation - 4 ½ Gefach Aufbau



Sonderausstattung: klappbare Auftritte für komfortablen Zugang zu den Fächern

Fahrgestell:	Mercedes-Benz Atego 816 (Euro 4)
Aufbau:	Hackney 4-PL-4.5 4 ½ Gefach Aufbau (ohne Fahrgestellumbau)
Zul. Gesamtgew.:	7,49to
Nutzlast:	ca. 3,4 to
Kapazität:	4 Stellplätze für Paletten und Platz für Zubehör
Anwendung:	Für Bottled Water, Heimdienste, Automatenbelieferung, Innenstadtverteilung

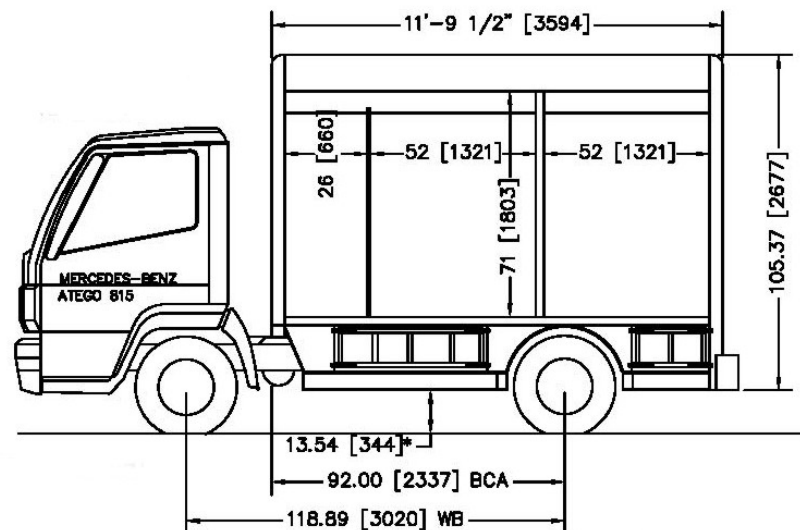

Sie wollen Getränke liefern ? - Wir haben die Aufbauten dafür !